

LAMPIRAN

Lampiran Lirik lagu

PRA - LASTAFTERNOON

Utusan tuhan pada hamba
Gurau praduga nya dalam akal
Tak tersangka tabiatnya
Lugu hanyut bawa khayal

Ruang riuh akan manusia
Tatap mata anjak berjumpa
Hanya sapa tanpa kata
Niraksara makna nama

Rotasi praja pada sang surya
Empat, tujuh, sembilan lamanya
Gamang bimbang tak berdaulat
Segerakan rindu pada hayat

Lampiran Dokumentasi Foto

Foto Kegiatan selama syuting berlangsung





Lampiran Script

(Printed with the demonstration version of Fade In)

PRA - SHORT MOVIE

(dari lagu "PRA" oleh Last Afternoon)

ditulis oleh

Rijal Uddien

Copyright (c) 2023 - *Dilarang menggandakan atau menyebarkan dokumen ini tanpa izin*

Draft 1 : 13 Februari 2023

Final Draft : 17 Februari 2023

Contact
information

(Printed with the demonstration version of Fade In)

1 INT. KAMAR DIMAS - SORE

1

Di kamar masa kecil Dimas(35), Mirna(65) bersama cucunya merapikan sprei bersama. Kamar Dimas telah dirapikan kembali, kamar tersebut sebelumnya digunakan untuk tempat istirahat Dimas bersama keluarganya ketika mengunjungi ibunya Mirna saat itu.

Hari itu Dimas dan keluarganya akan pulang ke rumahnya kembali karena hari libur untuk Quella (7) anak Dimas, telah usai dan ia mengambil cuti untuk beberapa hari saja.

Dimas yang telah selesai merapikan dapur, beranjak ke kamar untuk mengajak anaknya berkemas. Ia menghampiri Quella yang masih asyik merapikan kamar bersama neneknya.

DIMAS

Ayo Qila... kita siap-siap

Mirna melihat sosok Dimas yang berjalan masuk ke kamar menghampiri dirinya dan Quella, ia tersenyum memandangnya

QUELLA

(berseru semangat)

Ayo... barang-barang qila udah qila masukin tas kok, kamarnya juga udah qila rapiin ya kan nek?

Mirna mengangguk tersenyum sambil mengusap kepala Quella dan jarinya menyentuh gemas hidung cucunya tersebut.

DIMAS

(menggoda)

Oh ya? Ini Qila semua yang beresin?

QUELLA

Iya dong

Dimas memandangi Quella sambil tersenyum menggoda

QUELLA (cont'd)

Dibantuin nenek juga hehehe

Melihat interaksi anak dan cucunya, Mirna tersenyum haru, anak yang dibesarkannya sekarang telah menjadi seorang ayah, Mirna memandangi mereka.

2 EXT. HALAMAN RUMAH - SORE

2

Mirna berdiri memandangi Dimas bersama istri dan anaknya yang telah berada di dalam mobil. Mobil pun kemudian melaju, Mirna dan Quella saling melambaikan tangan.

(Printed with the demonstration version of Fade In)

2.

Mobil semakin mejuauh dari pandangan Mirna, Mirna masih tetap melambaikan tangan bahkan sampai beberapa saat setelah mobil tak terlihat lagi oleh pandangannya.

Lambaian tangannya melambat lalu terhenti. Ia menghela nafas, kemudian dengan langkah lesu ia masuk kembali ke dalam rumah.

3 INT. DALAM RUMAH - SORE

3

Mirna memandangi rumahnya telah sepi kembali, setelah sebelumnya sangat ramai oleh ocehan cucunya.

Kamar Dimas telah rapi, bantal tertumpuk, kasur lipat terikat di pojokan kamar.

Cahaya sore masuk ke dalam rumah, angin berhembus meniup vitrase jendela.

Mirna berjalan menyusuri sudut-sudut rumah yang telah bersih dan rapi, namun terasa kosong baginya.

4 INT. DAPUR - SORE

4

Dapur bersih seperti ruangan lainnya, peralatan makan di atas rak pengering masih meneteskan air yang belum kering sehabis dicuci.

Mirna menghampiri rak tersebut, mengambil lap, lalu mengeringkan sisa air di gelas dan piring dengan lap tersebut.

Ia mengelap sambil memandangi isi dapur, ia teringat momen bersama Dimas saat masih anak-anak. Dimas sering membantunya di dapur termasuk urusan mencuci piring.

Mirna memindahkan gelas dan piring yang telah kering ke rak yang lain. Ia terdiam dan tersenyum ketika melihat gelas bertuliskan nama anaknya, tertulis 'Dimas', tulisan yang Dimas tulis sendiri saat masih kecil dulu.

Mirna juga mengingat momen yang beberapa waktu lalu terjadi, ketika Quella ingin ada gelas yang bertuliskan namanya juga. Mirna menyimpan gelas bertuliskan nama cucunya dan melanjutkan memasukan alat makan lainnya.

5 INT. RUANG TAMU - PETANG

5

Hari semakin gelap, ia menutup semua gorden, dan menyalakan lampu. Sesaat setelah menutup gorden di ruang tamu, ia melihat album yang tergeletak di atas sofa.

(Printed with the demonstration version of Fade In)

3.

- 6 INT. KAMAR MIRNA - MALAM 6
- Mirna tidur di kamarnya. Di kasur yang diperuntukan untuk dua orang tersebut, Mirna tertidur sendiri, suaminya telah meninggalkan beberapa tahun yang lalu. Mirna tertidur di salah satu kasur, sisi lainnya kosong, terdapat bantal di sisi tersebut.
- Mirna tidur sambil memeluk album yang sebelumnya ia temukan di atas sofa. Mirna yang sedang tidur, tiba-tiba tersenyum, ia sedang bermimpi.
- 7 INT. RUANG TAMU - SIANG 7
- Dalam mimpi, Mirna bersama suaminya duduk di sofa. Suaminya memanggku Quella, Mirna memanggku album foto yang sedang dipeluk di tidurnya. Mirna dan suaminya sedang menceritakan tiap foto dalam album kepada cucunya. Mereka asyik membuka lembaran-lembaran album, sesekali tertawa.
- 8 EXT. HALAMAN RUMAH - PAGI 8
- Mirna menyapu halaman rumah dengan sapu lidi, pandangannya tiba-tiba tertuju pada kucing yang sedang di halaman bersama anak-anak kucing. Dengan kedua tangan, ia memegang pegangan sapu lidi, ia memandangi rombongan kucing sambil tersenyum kecil.
- 9 INT. RUANG TENGAH - PAGI 9
- Mirna memandangi foto di album, foto anaknya yang tertidur di sofa sambil memeluk kucing. Ia memperhatikannya, mengusap foto lalu menutup dan menyimpan album tersebut di lemari yang ada di ruang tengah tersebut.
- 10 EXT. BERANDA RUMAH - PAGI 10
- Matahari pagi mulai naik, Mirna menyirami tanaman dalam pot yang berada di beranda rumah. Termasuk tanaman yang kemarin ditanam bersama oleh anak dan cucunya.
- 11 EXT. BERANDA RUMAH - SORE 11
- Mirna, duduk sambil meminum teh di kursi beranda rumah. Ia memandangi tanaman yang ditanam oleh anak dan cucunya. Ia mengingat ketika suaminya melakukan hal yang sama bersama Dimas semasa kecil.

(Printed with the demonstration version of Fade In)

4.

- 12 INT./EXT. RUMAH - WAKTU BERGANTI 12
- Malam berlalu, hari-hari berlalu, Mirna menjalani kesendirian di rumahnya.
- 13 EXT. KAMAR DIMAS - PAGI 13
- Seisi rumah seperti biasa rutin ia bersihkan, termasuk kamar Dimas. Kasur lipat telah berpindah tempat ke lemari. Mirna menepuk kasur dan bantal, menaruh bantal kembali dan merapikan sprei. Ia mengusap sprei mengingat cucunya yang membantu merapikan kasur bersamanya beberapa hari lalu.
- Pandangan Mirna kemudian tertuju pada dinding kamar yang terdapat coretan. Coretan untuk mengukur tinggi anak-anak. Dimas dahulu sering diukur pertumbuhan tingginya di tembok itu, Quella pun sempat diukur tingginya disitu. Mirna tersenyum memandangi tembok tersebut, tanpa sadar matanya telah berlinang air mata.
- 14 EXT. BERANDA RUMAH - SORE 14
- Ia hendak menyalakan lampu beranda rumah, lampunya tak kunjung menyala. Ia lalu mengganti lampu tersebut dengan tongkat khusus yang biasa ia gunakan untuk mengganti lampu.
- Beberapa saat kemudian lampu telah menyala, di sore yang terasa sepi dan dingin baginya, Mirna memandangi langit sore yang semakin gelap sambil meminum teh panas.
- Di meja yang terdapat tak jauh dari kursi tempat Mirna duduk, tersaji kopi panas di sebuah gelas, gelas tersebut bertuliskan 'Bapak', gelas yang sedang dipegang Mirna bertuliskan 'Ibu'. Tulisan di gelas yang ditulis oleh Dimas semasa kecil.
- 15 EXT. KAMAR MIRNA - MALAM 15
- Mirna tertidur sendiri seperti biasanya, dalam pejaman mata di kala tidurnya, ia meneteskan air mata. Ia bermimpi.
- 16 EXT. BERANDA RUMAH - SORE 16
- Kali ini, Mirna memimpikan peristiwa yang terjadi beberapa hari lalu. ketika ia berfoto bersama Dimas, menantunya, dan cucunya Quella sebelum mereka pulang. Di mimpinya tersebut suaminya berdiri di samping Mirna untuk ikut foto bersama. Semuanya tersenyum.

(Printed with the demonstration version of Fade In)

5.

17 EXT. BERANDA RUMAH - PAGI 17

Mirna duduk di kursi beranda rumah sambil mengelus kucing yang biasa berlarian di pekarangan rumahnya. Anak kucing pun bermain di sekitaran Mirna. Ekspresi Mirna menunjukkan senyum namun sedikit lesu.

Tiba-tiba seorang kurir yang mengendarai motornya datang di depan rumah, ia mengantarkan sebuah kotak paket.

Mirna menerima paket tersebut, melihat-lihat kotak tersebut, melihat nama pengirimnya, tertulis 'Dimas dan Quella' di nama pengirim.

18 INT. RUANG TAMU - PAGI 18

Mirna membuka paket yang baru saja di terimanya. Ia mendapati sebuah foto yang telah terbingkai dalam figura berkaca. Foto bersama yang diambil sebelum Dimas dan keluarganya pulang. Namun, tak seperti di mimpinya sebelumnya, tak ada suaminya di foto tersebut. Ia memandangi foto tersebut dengan senyum lesu. Ia menyadari bahwa sang suami hanya hadi dalam mimpi.

Tiba-tiba telepon berdering, ia bergegas mengangkatnya.

DIMAS

Halo bu, paketnya udah sampe?

MIRNA

Sudah Mas Dim, udah ibu buka juga, makasih ya

DIMAS

Maaf agak lama ngirimnya bu, soalnya pas Dimas udah mau kirim, Qila tiba-tiba maksa pengen ngirim gambar bikinan dia juga, tapi belum sempat Dimas kasih bingkai...

(melanjutkan
pembicaraannya)

Sambil berbincang dengan Dimas, Mirna kembali ke kotak paket yang sedang dibukanya, ia menemukan amplop coklat berisi gambar buatan Quella. Cucunya menggambar anggota keluarganya persis seperti foto bersama yang ada di dalam bingkai, dengan tulisan nama-nama dari setiap anggota keluarga.

Dan di gambar tersebut, ada sesuatu yang membuat Mirna sangat terharu, di samping gambaran dirinya terdapat gambar suaminya lengkap dengan tulisan 'kakek'.

(Printed with the demonstration version of Fade In)

6.

Ia menutup telepon sambil berterima kasih pada Dimas, ia mengucapkan terima kasih sambil menahan tangis haru.

Mirna masih memegang dan memandangi gambar dari cucunya yang persis seperti gambaran mimpinya. Tangis haru tak tertahan lagi. Mirna berulang kali mengusap air matanya.

19 INT. RUANG TENGAH - PAGI

19

Mirna mencari sesuatu di dalam laci lemari. Ia mencari figura untuk membingkai lukisan yang dibuat Quella.

Beberapa saat kemudian, Mirna sedang memasang foto yang baru diterimanya, di salah satu sisi dinding ruang tengah. Dinding yang memang di penuh banyak foto dengan berbagai momen, termasuk momen foto bersama dari tahun ke tahun. Terpampang juga foto bersama saat suami Mirna masih bersamanya.

Ia memandangnya haru, ia lalu berbicara seakan sedang berbincang pada suaminya

MIRNA

Kek..., cucu kita Qila sudah semakin aktif, makin pintar menyenangkan hati neneknya. Qila sudah bisa membantu neneknya, sudah bisa merapikan kasur sendiri, mirip banget sama Dimas, tapi usil juga mirip kakeknya

Mirna, benar-benar terharu akan momen yang baru saja ia alami, di sisi kesedihannya mengenai keluarga yang mengunjunginya beberapa waktu sekali.

Ada rasa syukur bahwa momen yang sesekali datang tersebut akan terasa semakin berharga kala itu terjadi.

END

Lampiran Photoboard

1.INT. KAMAR DIMAS - SORE

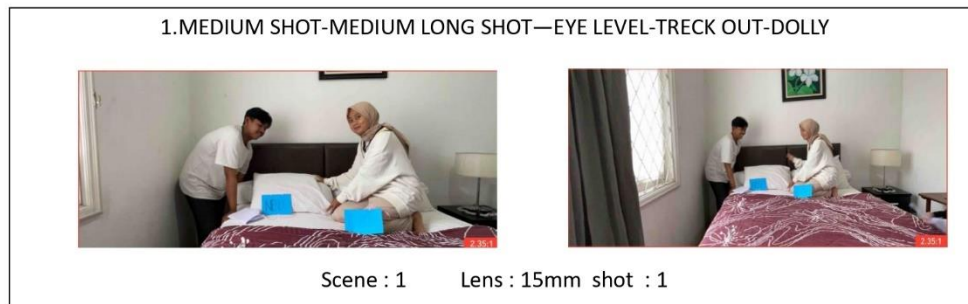

2.EXT. HALAMAN RUMAH - SORE

6.LONG SHOT—EYE LEVEL-SHAKE-HENDHALD



Scene : 2 Lens : 35mm shot : 1

7.MEDIUM SHOT—EYE LEVEL-SHAKE-HENDHALD



Scene : 2 Lens : 50mm shot : 2

8.POV—MEDIUM SHOT-EYE LEVEL-SHAKE-HENDHALD



Scene : 2 Lens : 85mm shot : 3

3.INT. DALAM RUMAH - SORE

9.MEDIUM SHOT—EYE LEVEL-TRACK OUT-DOLLY



Scene : 3 Lens : 15mm shot : 1

10.LONG SHOT—EYE LEVEL-SHAKE-HENDHALD



Scene : 3A Lens : 15mm shot : 1

11.MEDIUM SHOT-MEDIUM LONG SHOT-EYE LEVEL-TRACK OUT-DOLLY



Scene : 3B Lens : 15mm shot : 1

12.MEDIUM SHOT-LONG SHOT-EYE LEVEL-FOLLOW-HANDHELD



Scene : 3C Lens : 35mm shot : 1

4.INT. DAPUR - SORE

13.LONG SHOT—EYE LEVEL-SHAKE-HANDHELD



Scene : 4 Lens : 15mm shot : 1

14.MEDIUM SHOT—EYE LEVEL-SHAKE-HENDHALD



Scene : 4 Lens : 35mm shot : 2

15.LONG SHOT-EYE LEVEL-STILL-TRIPOD



Scene : 4 Lens : 25mm shot : 3

16.MEDIUM SHOT-EYE LEVEL-FOLLOW-HANDHELD



Scene : 4 Lens : 25mm shot : 4

17.POV-MEDIUM SHOT-HIGH ANGLE-SHAKE-HANDHELD



Scene : 4A Lens : 15mm shot : 1

18.CLOSE UP—HIGH ANGLE-HANDHELD-FOLLOW



Scene : 4A Lens : 50mm shot : 2

19.OTS—MEDIUM SHOT-HIGH ANGLE-SHAKE-HENDHALD



Scene : 4B Lens : 35mm shot : 1

5.INT. RUANG TAMU - PETANG

20.MEDIUM LONG SHOT—EYE LEVEL-
FOLLOW-HENDHALD



Scene : 5 Lens : 35mm shot : 1

6.INT. KAMAR MIRNA - MALAM

21.MEDIUM CLOSE UP-MEDIUM SHOT-EYE
LEVEL-TRACK OUT-DOLLY



Scene : 6 Lens : 35mm shot : 1

22.CLOSE UP—HIGH ANGLE-FOLLOW-HANDHELD



Scene : 6 Lens : 35mm shot : 2

7.INT. RUANG TAMU - SIANG

23.MEDIUM LONG SHOT-MEDIUM SHOT—
EYE LEVEL-TRACK IN-DOLLY

Scene : 7 Lens : 35mm shot : 1

24.MEDIUM SHOT—EYE LEVEL-SHAKE-
HANDHALD

Scene : 7 Lens : 35mm shot : 2

25.MEDIUM SHOT-EYE LEVEL-SHAKE-
HANDHELD

Scene : 7 Lens : 35mm shot : 3

26.CLOSE UP-TOP ANGLE-SHAKE-HANDHELD



Scene : 7 Lens : 50mm shot : 4

27.CLOSE UP—EYE LEVEL-SHAKE-HANDHELD



Scane : 7 Lens : 85mm shot : 5

8.EXT. HALAMAN RUMAH - PAGI

28.LONG SHOT-EYE LEVEL-ROT-SHAKE-HANDHELD



Scane : 8 Lens : 15mm shot : 1

29.MEDIUM SHOT—EYE LEVEL-SHAKE-HENDHALD



Scale : 8 Lens : 50mm shot : 2

30.POV-MEDIUM SHOT-HIGH ANGLE-SHAKE-HANDHELD



Scane : 8 Lens : 50mm shot : 3

31.OTS-LOW ANGLE-SHAKE-FOREGROUND KUCING-HANDHELD(CHANGE FOKUS)



Scale : 8 Lens : 25mm shot : 4

9.INT. RUANG TENGAH - PAGI

32.MEDIUM SHOT-EYE LEVEL-HANDHELD-FOLLOW



Scane : 9 Lens : 35mm shot : 1

33.CLOSE UP—HIGH ANGLE-SHAKE-HENDHALD



Scale : 9 Lens : 35mm shot : 2

10.EXT. BERANDA RUMAH - PAGI

34.CLOSE UP-LOW ANGLE-SHAKE-HANDHELD



Scane : 10 Lens : 50mm shot : 1

35.FULL SHOT-LOW ANGLE-ROT-SHAKE-HANDHELD



Scale : 10 Lens : 35mm shot : 2

36.CLOSE UP—HIGH ANGLE-SHAKE-HANDHELD



Scene : 10 Lens : 50mm shot : 3

11.EXT. BERANDA RUMAH - SORE

37.MEDIUM SHOT—EYE LEVEL-SHAKE-HENDHALD



Scene : 11 Lens : 25mm shot : 1

38.CLOSE UP—HIGH LEVEL-SHAKE-HENDHALD



Scene : 11 Lens : 50mm shot : 2

39.LONG SHOT-EYE LEVEL-SHAKE-HENDHALD



Scene : 11 Lens : 25mm shot : 3

12.INT/EXT. RUMAH – WAKTU BERGANTI

40.LONG SHOT—EYE LEVEL-TRACK IN-DOLLY



Scene : 12 Lens : 15mm shot : 1

41.LONG SHOT-EYE LEVEL-TRACK OUT-DOLLY



Scene : 12A Lens : 25mm shot : 1

42.LONG SHOT-EYE LEVEL-CRAB RIGHT-DOLLY



Scene : 12B Lens : 15mm shot : 1

13.INT. KAMAR DIMAS - PAGI

43.MEDIUM SHOT—EYE LEVEL-SHAKE-HANDHELD



Scene : 13 Lens : 25mm shot : 1

44.CLOSE UP—HIGH ANGLE-FOLLOW-HANDHELD



Scene : 13 Lens : 35mm shot : 2

45.OTS-EYE LEVEL-SHAKE-HENDHALD



Scene : 13 Lens : 35mm shot : 3

14.EXT. BERANDA RUMAH - SORE

46.FULL SHOT—EYE LEVEL-TRACK IN-DOLLY-FOLLOW-HANDHELD



Scene : 14 Lens : 15mm shot : 1

47.CLOSE UP—EYE LEVEL-FOLLOW-HANDHELD



Scene : 14 Lens : 35mm shot : 2

48.CLOSE UP-LOW ANGLE-FOLLOW-HENDHALD



Scene : 14 Lens : 50mm shot : 3

15.INT. KAMAR MIRNA - MALAM

49.FULL SHOT—HIGH LEVEL-SHAKE-HANDHELD



Scene : 15 Lens : 35mm shot : 1

50.CLOSE UP—HIGH LEVEL-SHAKE-HANDHELD



Scene : 15 Lens : 35mm shot : 2

16.EXT. BERANDA RUMAH - SORE

51.FULL SHOT-EYE LEVEL-SHAKE-HENDHALD



Scene : 16 Lens : 25mm shot : 1

17.EXT. BERANDA RUMAH - PAGI

52.MEDIUM SHOT—HIGH ANGLE-SHAKE-HANDHELD



Scene : 17 Lens : 25mm shot : 1

53.MEDIUM CLOSE UP—EYE ANGLE-SHAKE-HANDHELD



Scene : 17 Lens : 35mm shot : 2

54.OTS-FULL SHOT-HIGH LEVEL-SHAKE-HANDHELD



Scene : 17 Lens : 35mm shot : 3

55.MEDIUM CLOSE UP-EYE ANGLE-SHAKE-HANDHELD



Scene : 17 Lens : 35mm shot : 4

56.EXSTREM CLOSE UP—HIGH ANGLE-SHAKE-HANDHELD

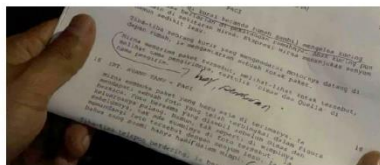

Scene : 10 Lens : 85mm shot : 5

18.INT. RUANG TAMU - PAGI

57.MEDIUM SHOT—EYE LEVEL-SHAKE-HANDHELD



Scene : 18 Lens : 35mm shot : 1

58.MEDIUM SHOT/MEDIUM CLOSE UP—HIGH ANGLE-SHAKE-HENDHALD



Scene : 18 Lens : 35mm shot : 2

59.EXSTREM CLOSE UP-LOW ANGLE-SHAKE-HANDHELD



Scene : 18 Lens : 35mm shot : 3

60.CLOSE UP-HIGH ANGLE-FOLLOW-HANDHELD



Scene : 18 Lens : 35mm shot : 4

61. CLOSE UP—EYE LEVEL-CRAB RIGHT-DOLLY

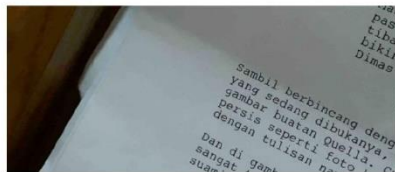

Scene : 18 Lens : 85mm shot : 5

19.INT. RUANG TENGAH - PAGI

62.MEDIUM SHOT—EYE LEVEL-SHAKE-HANDHELD



Scene : 19 Lens : 35mm shot : 1

63.CLOSE UP—HIGH ANGLE-SHAKE-HANDHELD



Scene : 19 Lens : 50mm shot : 2

64.CLOSE UP-TILT DOWN-HIGH ANGLE-HANDHELD



Scene : 19 Lens : 50mm shot : 3

65.MEDIUM CLOSE UP-EYE LEVEL-SHAKE-HANDHELD



Scene : 19 Lens : 50mm shot : 4

66.LONG SHOT—EYE LEVEL-TRACK IN-DOLLY



Scene : 19 Lens : 15mm shot : 5

67.MEDIUM SHOT—EYE ANGLE-SHAKE-HANDHELD



Scene : 19 Lens : 25mm shot : 6

68.CLOSE UP-EYE LEVEL-SHAKE-HANDHELD



Scene : 19 Lens : 50mm shot : 7

69.MEDIUM SHOT—EYE ANGLE-SHAKE-HANDHELD

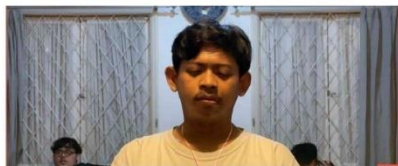

Scene : 19 Lens : 50mm shot : 8

Lampiran Floorplan

Scene 1

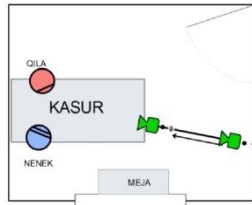

SHOT 1
Nenek & Qila
merapihkan kamar

TRACK OUT

15 MM

SHOT 2
 Dimas yang berjalan masuk ke kamar menghampiri Nenek dan Quella beranjak ke kamar untuk mengajak anaknya berkemas. - Dialog Dmas

OTS NENEK

25 MM

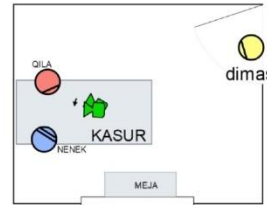

SHOT 3 SATU SAMA 4

DIALOG QILA
OTS QILA

STILL PLANNING LEFT

25 MM

SHOT 5

OTS NENEK TO QILA

25 MM

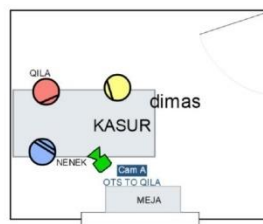
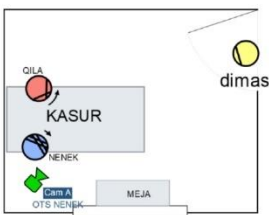

Scene 2

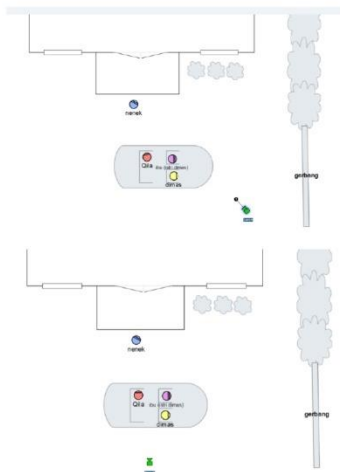

SHOT 1
Mirna berdiri
memandangi mobil

LONG SHOT

35 MM

SHOT 2
Dalam mobil

MEDIUM SHOT

50 MM

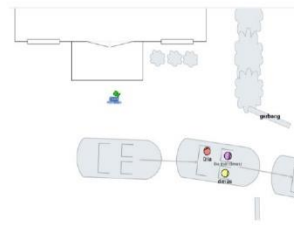

SHOT 3

POV MIRNA

POV MIRNA- MEDIUM SHOT

85 MM

Scene 3 3A 3B 3C

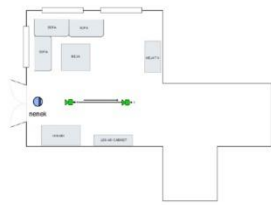

SHOT 1
 Mirna memndangi rumah yg telah sepi kembali
 MEDIUM SHOT
 15 MM

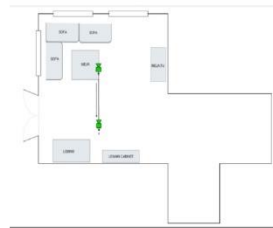

SHOT 1
 Cahaya sore masuk ke rumah
 TRACK OUT
 MS TO MLS
 15 MM

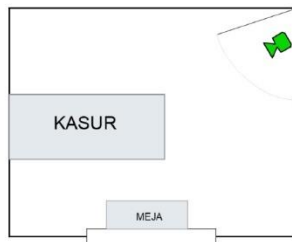

SHOT 1
 Kamar Dimas telah rapi, bantal tertumpuk,
 LONG SHOT
 15 MM

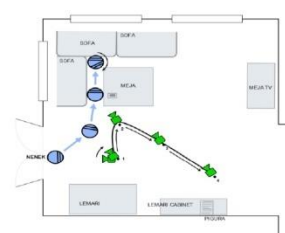

SHOT 1
 Mirna menyusuri rumah yg telah sepi kembali
 FOLLOW
 MS TO LS
 35 MM

Scene 4



SHOT 1
 Dapur bersih seperti ruangan lain
 LONG SHOT
 15 MM

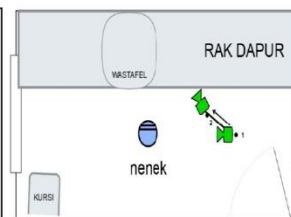

SHOT 3
 Mirna mengelap sambil memandang isi dapur
 STILL
 LONG SHOT
 25 MM



SHOT 2
 peralatan makan masih menetesakan air
 MEDIUM SHOT
 35 MM

Scene 4A 4B

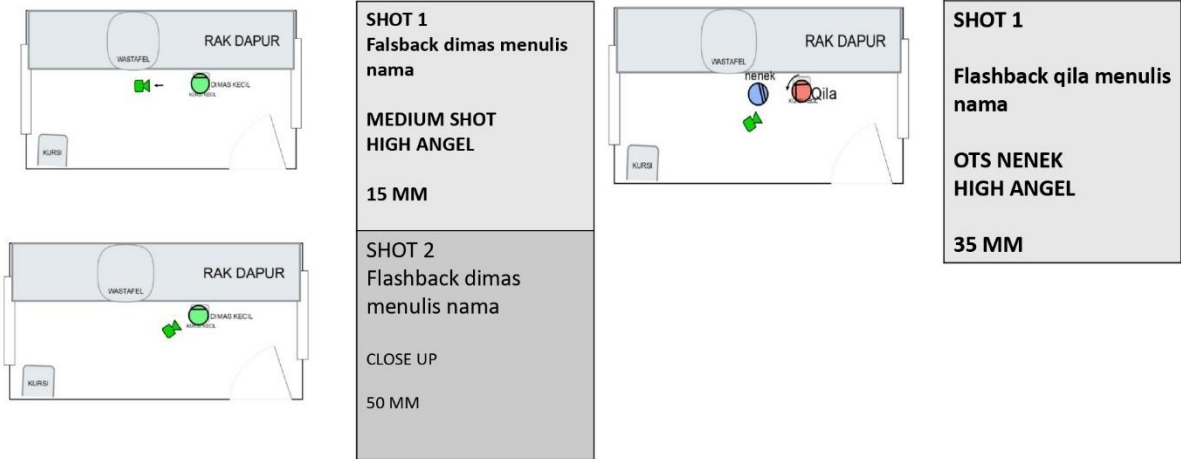

Scene 5&6



Scane 7

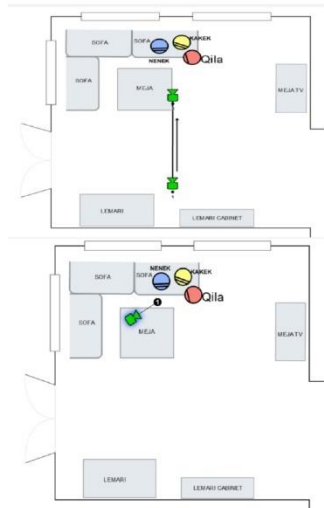

SHOT 1
 Mirna bersama suami dan qila duduk di sofa
 MLS TO MS
 TRACK IN
 35 MM

SHOT 2
 Nenek sedang menceritakan foto yang ada di album
 MEDIUM SHOT
 35 MM

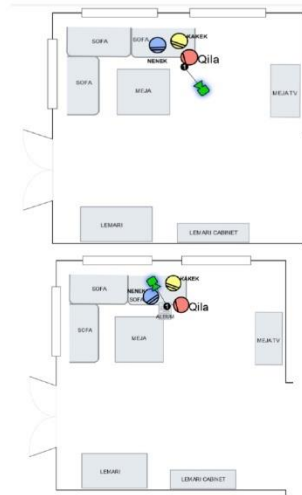

SHOT 3
 Kakek bercerita kepada qila sambil sesekali tertawa
 MEDIUM SHOT
 35 MM

SHOT 4
 Detai nenek membuka album
 CLOSE UP
 50 MM

Scane 7

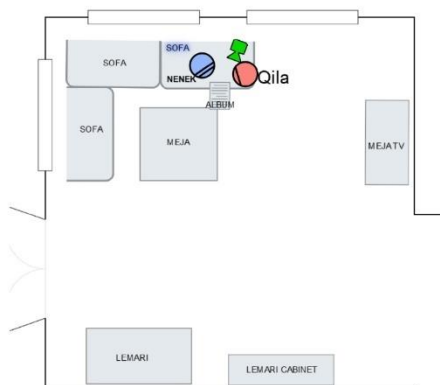

SHOT 5
 Detail menutup buku
 CLOSE UP
 85 MM

Scene 8

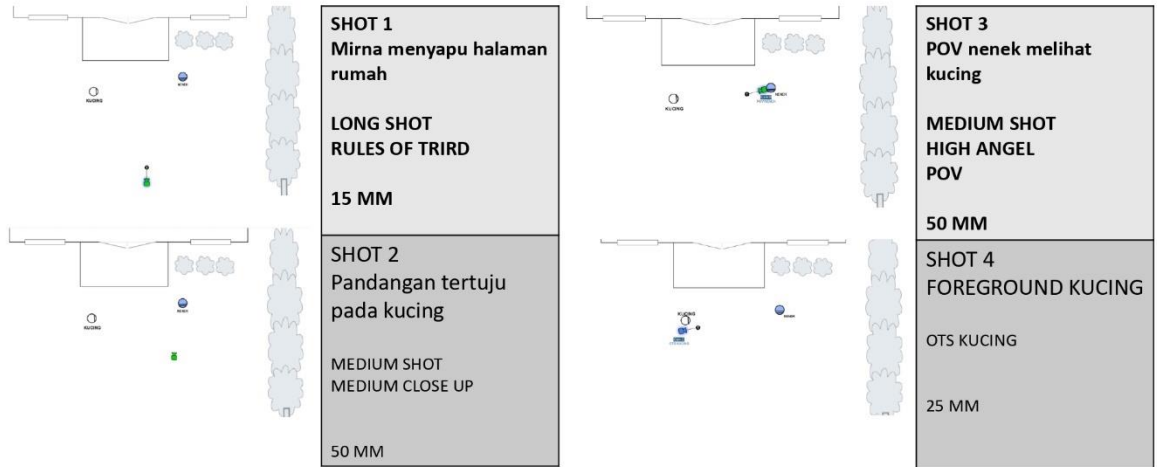

Scene 9



Scene 10

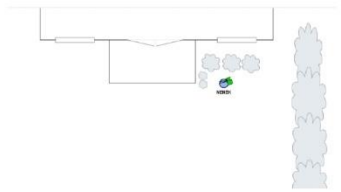

SHOT 1
Memperlihatkan tanaman dan paparan sinar matahari

CLOSE UP
LOW ANGEL

50 MM

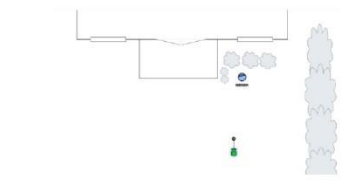

SHOT 2
Mirna menyiram tanaman

FULL SHOT
RULES OF TRIRD

35 MM



SHOT 3
Menyiram tanaman yg baru di tanan qila

CLOSE UP
HIGH ANGEL

50 MM

Scene 11

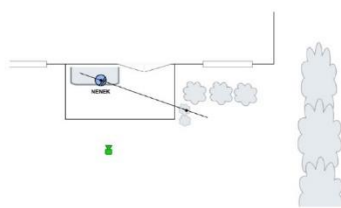

SHOT 1
Mirna duduk sambil meminum teh dan memandangi tanaman yg di tanan cucunya

MEDIUM SHOT
LOW ANGEL

25 MM

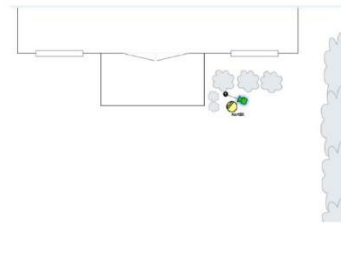

SHOT 2
Flashback POV tangan kakek menyirami tanaman

CLOSE UP
HIGH ANGEL

50 MM



SHOT 3
Flashback kakek sama dimas sedang menyirami tanaman

LONG SHOT

25 MM

Scene 12 12A 12B

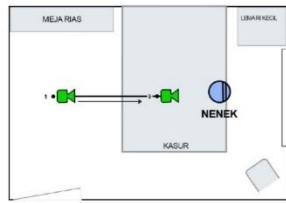

SHOT 1
Nenek duduk di pinggir kasur sambil memandangi jendela

LONG SHOT
TRACK IN

15 MM

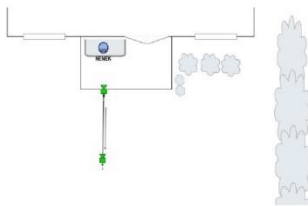

SHOT 1
Nenek duduk depan rumah sambil melamun

LONG SHOT
TRACK OUT

25 MM

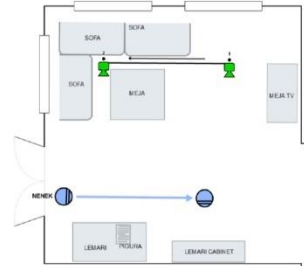

SHOT 1

Nenek berjalan menghampiri foto yang ada di dinding

LONG SHOT
CRAB
15 MM

Scene 13

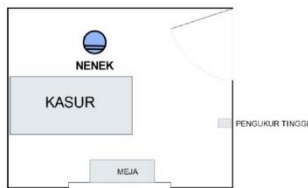

SHOT 1
Membersihkan kasur dimas

MEDIUM SHOT

25 MM

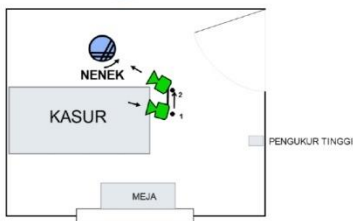

SHOT 2
Detail nenek membersihkan kamar, lalu seketika pandangan mirna terjuju pada peninggi badan

CLOSE UP
HIGH ANGEL
FOLLOW

35 MM

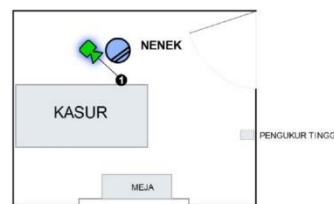

SHOT 3

Memperlihatkan coretan tinggi badan di dinding

OTS NENEK

35 MM

Scene 14

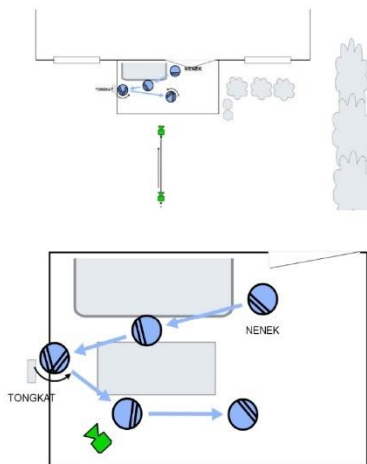

SHOT 1
 Ia hendak menyalakan lampu beranda rumah, lampunya tak kunjung menyala. Ia lalu mengganti lampu tersebut dengan tongkat khusus yang biasa ia gunakan untuk mengganti lampu. (TRACK IN) Beberapa saat kemudian lampu telah menyala, di sore yang terasa sepi dan dingin baginya, Mirna memandang langit sore yang semakin gelap sambil meminum teh panas

**FULL SHOT
 TRACK IN
 15 MM**

SHOT 2
 Mengambil tongkat dan memasang lampu

**CLOSE UP
 EYE ANGEL
 FOLLOW
 35 MM**

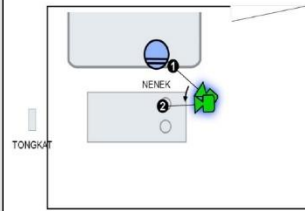

SHOT 3
 Nenek meminum teh dan menyimpan gelasnya

**CLOSE UP
 LOW ENGEL
 FOLLOW
 50 MM**

Scene 15

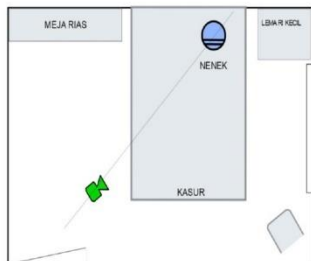

SHOT 1
 Mirna tertidur seperti biasanya

**FULL SHOT
 HIGH LEVEL
 35 MM**

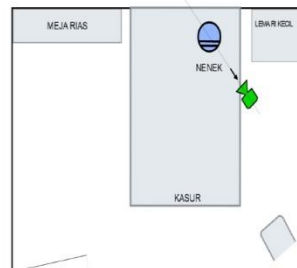

SHOT 2
 Dalam pejaman mata mirna bermimpi dan ia meneteskan air mata

**CLOSE UP
 HIGH ANGEL
 35 MM**

Scene 16



SHOT 1
Foto bersama
FULL SHOT
25 MM

Scene 17

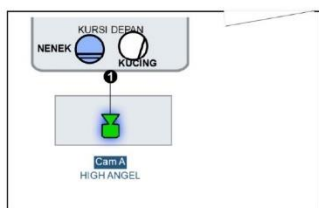

SHOT 1
Mirna duduk di kursi
sambil mengelus kucing
MEDIUM SHOT
HIGH LEVEL
25 MM

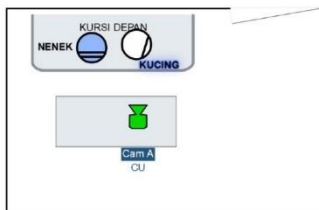

SHOT 2
Detail tangan mengelus
kucing
MEDIUM CLOSE UP
EYE ANGEL
35 MM

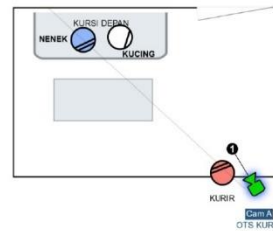

SHOT 3
Tiba tiba seorang kuri
datang membawa paket
FULL SHOT
OTS KURIR
HIGH LEVEL
35 MM

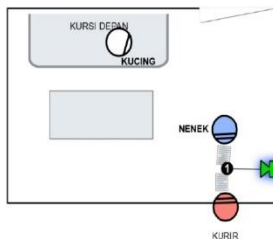

SHOT 4
Detail memberi paket
MEDIUM CLOSE UP
EYE ANGEL
35 MM

Scene 17

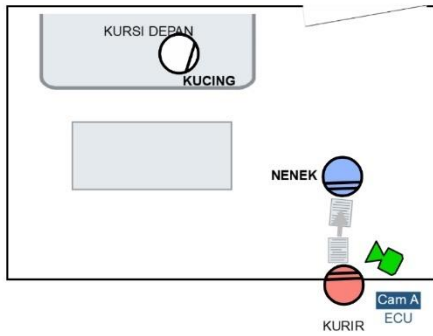

SHOT 5
 Detail nama yg ada di paket
EXSTREM CLOSE UP
HIGH ANGEL
85 MM

Scene 18

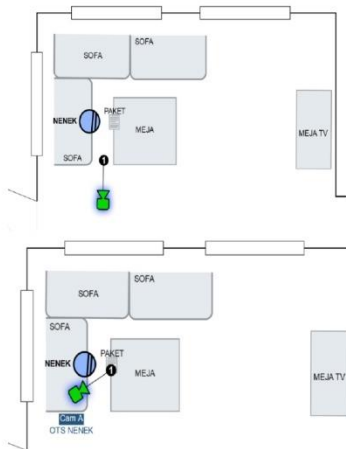

SHOT 1
 Nenek membuka paket
MEDIUM SHOT
EYE LEVEL
35 MM

SHOT 2
 Nenek membuka paket
 OTS NENEK
 CLOSE UP PAKET
HIGH ANGEL
25 MM

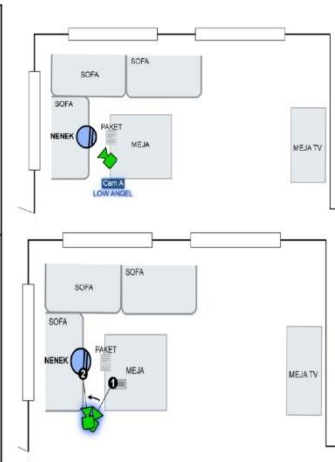

SHOT 4
 Ekspresi nenek
MEDIUM CLOSE UP
LOW LEVEL
35 MM

SHOT 4
 Follow mengangkat telepon
EXSTREM CLOSE UP
FOLLOW
35 MM

Scene 18

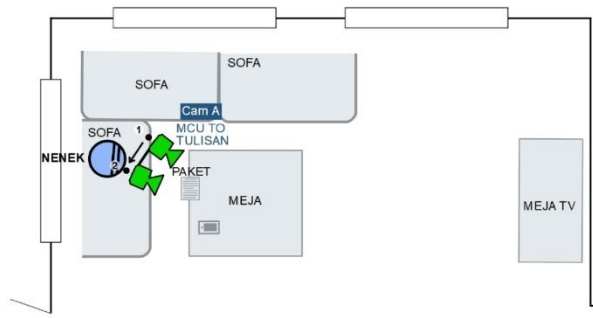

SHOT 5
 Detail tulisan di paket
EXSTREM CLOSE UP
HIGH ANGEL
CRAB
 85 MM

Scene 19

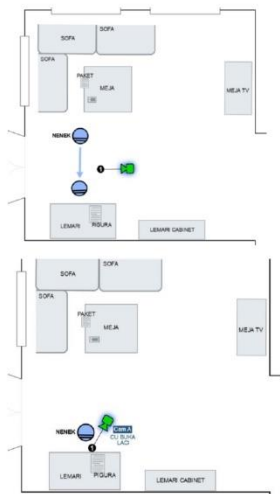

SHOT 1
 Mirna mencari sesuatu
MEDIUM SHOT
EYE LEVEL
 35 MM

SHOT 2
 Detail membuka laci
CLOSE UP
HIGH ANGEL
 50 MM

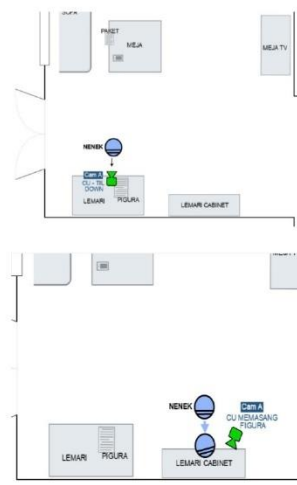

SHOT 3
 Muka nenek figura gambar
CLOSE UP
TILT DOWN
 25 MM

SHOT 4
 Memajang foto
MEDIUM CLOSE UP
EYE ANGEL
 50 MM

Scene 19

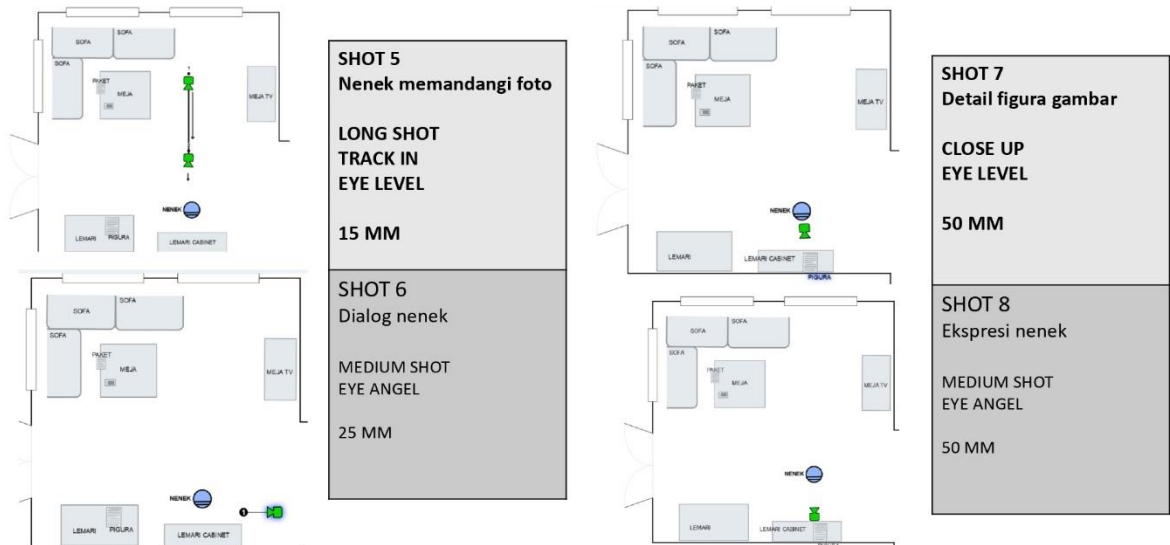

LAMPIRAN BUGGET

ALL REPORT BUDGET						
Nomor Receipt	NO	Expense Item	Tanggal Receipt	Nama Supplier	Nominal Realisasi	Keterangan
A EQUIPMENT :						
1	1	CAM LIGHTING	05 Maret 2023	BSM	Rp 23.204.450	LUNAS
2	2	AUDIO	13 Maret 2023	REZA PHOYO	Rp 1.300.000	REIMBURSE ANDRE
3	3	ARTISTIK	04 Maret 2023	ART	Rp 1.527.000	LUNAS
4	4	ALL EXPANDABLE AWAL	08 Maret 2023	UPM	Rp 485.000	LUNAS
5	5	HT	10 Maret 2023	MANLLOC	Rp 600.000	LUNAS
TOTAL					Rp 27.116.450	LUNAS
B RECCE :						
6	1	FOTOCOPY SHOTLIST	26 Februari 2023	LP	Rp 4.000	LUNAS
7	2	NAME TAG TALENT	26 Februari 2023	LP	Rp 26.000	LUNAS
8	3	NASI PADANG	26 Februari 2023	PRODUSER	Rp 220.000	LUNAS
TOTAL					Rp 250.000	LUNAS
C READING						
9	1	KUE BASAH	25 Februari 2023	RUNNER	Rp 24.000	LUNAS
10	2	AQUA BOTOL 4	25 Februari 2023	RUNNER	Rp 12.000	LUNAS
11	3	FOTOCOPY NASKAH	25 Februari 2023	RUNNER	Rp 10.000	LUNAS
12	4	TEH KOTAK	25 Februari 2023	RUNNER	Rp 5.000	LUNAS
13	5	BENSIN MOBIL RAGIEL	25 Februari 2023	TALCO	Rp 50.000	LUNAS
14	6	FOTOCOPY NASKAH	5 Maret 2023	RUNNER	Rp 9.000	LUNAS
15	7	AQUA BOTOL 5	5 Maret 2023	RUNNER	Rp 17.000	LUNAS
16	8	MATERAI dan PRINT	5 Maret 2023	RUNNER	Rp 96.000	LUNAS
17	9	MAKAN TALENT (NASI PADANG)	5 Maret 2023	RUNNER	Rp 60.000	LUNAS
18	10	PRINT LOCATION RELEASE & SURAT IZIN	5 Maret 2023	RUNNER	Rp 4.000	LUNAS
TOTAL					Rp 287.000	LUNAS
D PREPARING SHOOTING						
19	1	VIT C CIPI	09 Maret 2023	UPM	Rp 16.800	LUNAS
20	2	P3K	10 Maret 2023	UPM	Rp 84.513	LUNAS
21	3	NONTIS, TISSUE, KAPAS, NITU DLL	10 Maret 2023	UPM	Rp 46.800	LUNAS
22	4	KAWAT BETON	10 Maret 2023	PA	Rp 40.000	REIMBURSE BEGEN
23	5	PLASTIK COR	10 Maret 2023	PA	Rp 30.000	REIMBURSE BEGEN
24	6	WARP DLL	10 Maret 2023	PA	Rp 36.000	REIMBURSE BEGEN

25	7	HANSAPLAST KOYO	10 Maret 2023	UPM	Rp	6.898	LUNAS
26	8	ANTANGIN JRG DAN SALONPAS	10 Maret 2023	UPM	Rp	60.815	LUNAS
27	9	KOPI 6 RENCENG	10 Maret 2023	RUNNER	Rp	90.000	LUNAS
28	10	NUTRISARI	10 Maret 2023	RUNNER	Rp	30.000	LUNAS
29	11	CUP	10 Maret 2023	UPM	Rp	22.500	LUNAS
30	12	SOLASI KERTAS	10 Maret 2023	RUNNER	Rp	16.000	LUNAS
	13	MAKAN ART	10 Maret 2023	RUNNER	Rp	112.000	REIMBURSE ANDRE
31	14	KERTAS LINEN	10 Maret 2023	PA	Rp	126.000	REIMBURSE BEGEN
TOTAL					Rp	718.326	
E LOCATION & ACCOMODATION							
32	1	VILLA	24 Februari 2023	PRODUSER	Rp	4.500.000	LUNAS
33	2	KOLBAK		PRODUSER	Rp	200.000	REIMBURSE ANDRE
34	3	PARKIR		PRODUSER	Rp	400.000	REIMBURSE ANDRE
35	4	BENSIN BAK HITAM		PRODUSER	Rp	200.000	REIMBURSE ANDRE
36	5	BENSIN BAK PUTIH		PRODUSER	Rp	100.000	REIMBURSE ANDRE
37	6	GENSET		PRODUSER	Rp	100.000	REIMBURSE ANDRE
38	7	MOBIL ART		PRODUSER	Rp	350.000	REIMBURSE ANDRE
39	8	BENSIN GENSET	11 Maret 2023	UPM	Rp	100.000	LUNAS
TOTAL					Rp	5.950.000	
F TALENT							
40	1	MAKAN TALENT (BAKSO)		PRODUSER	Rp	70.000	REIMBURSE ANDRE
	2	NENEK (ELSA TRIANA)	15 Maret 2023	PRODUSER	Rp	600.000	REIMBURSE ANDRE
	3	QILA	18 Maret 2023	PRODUSER	Rp	300.000	REIMBURSE ANDRE
	4	DIMAS BESAR	15 Maret 2023	PRODUSER	Rp	250.000	REIMBURSE ANDRE
	5	DIMAS KECIL	15 Maret 2023	PRODUSER	Rp	250.000	REIMBURSE ANDRE
	6	IBU	15 Maret 2023	PRODUSER	Rp	300.000	REIMBURSE ANDRE
41	7	KAKEK	15 Maret 2023	PRODUSER	Rp	250.000	REIMBURSE ANDRE
TOTAL					Rp	2.020.000	
E SHOOTING							
DAY 1							
42	1	DP MAKAN PAGI (NASI KUNING)	9 Maret 2023	LP	Rp	175.000	LUNAS
43	2	PELUNASAN MAKAN PAGI	11 Maret 2023	LP	Rp	175.000	LUNAS
44	3	MAKAN SIANG (CHICKEN)	11 Maret 2023	LP	Rp	375.000	LUNAS

45	4	NASI WARTEG X 50	11 Maret 2023	LP	Rp	210.000	REIMBURSE ANDRE
46	5	DP MAKAN MALEM (NASI GORENG)	9 Maret 2023	LP	Rp	200.000	LUNAS
47	6	PELUNASAN MAKAN MALAM	11 Maret 2023	LP	Rp	200.000	REIMBURSE ANDRE
48	7	BOOSTER (BUAH)	11 Maret 2023	UPM	Rp	88.000	LUNAS
49	8	PIRING DAN SENDOK	11 Maret 2023	UPM	Rp	63.000	REIMBURSE ANDRE
50	9	TISSUE BESAR	11 Maret 2023	UPM	Rp	10.000	LUNAS
51	10	HANSAPLAST	11 Maret 2023	UPM	Rp	5.000	LUNAS
52	11	MATKIN ????????	11 Maret 2023	UPM	Rp	55.000	LUNAS
53	12	HVS	11 Maret 2023	UPM	Rp	55.000	LUNAS
54	13	TRASHBAG	11 Maret 2023	UPM	Rp	35.000	LUNAS
55	14	CUP PLASTIK	11 Maret 2023	RUNNER	Rp	15.000	LUNAS
TOTAL					Rp	1.661.000	
DAY 2							
56	1	DP MAKAN PAGI (NASI UDUK)	9 Maret 2023	LP	Rp	175.000	LUNAS
57	2	PELUNASAN MAKAN PAGI	12 Maret 2023	LP	Rp	186.000	LUNAS
58	3	MAKAN MALAM (CHICKEN)	12 Maret 2023	LP	Rp	375.000	LUNAS
59	4	ANTANGIN	12 Maret 2023	UPM	Rp	48.000	LUNAS
60	5	FASIDOL	12 Maret 2023	UPM	Rp	10.000	LUNAS
61	6	SALONPAS	12 Maret 2023	UPM	Rp	14.000	LUNAS
62	7	AQUA GALON	12 Maret 2023	RUNNER	Rp	23.000	LUNAS
63	8	KAPAL API	12 Maret 2023	RUNNER	Rp	42.000	LUNAS
64	9	2 CUP PLASTIK	12 Maret 2023	RUNNER	Rp	16.000	LUNAS
65	10	CUP PLASTIK	12 Maret 2023	UPM	Rp	19.000	LUNAS
66	11	CUP PLASTIK	12 Maret 2023	UPM	Rp	16.000	LUNAS
67	12	LEM UHU	13 Maret 2023	MANLOC	Rp	6.000	LUNAS
TOTAL					Rp	930.000	

TOTAL KESELURUHAN : Rp 38.932.776

TOTAL UANG AWAL : 27 Februari 2023 Rp 30.750.000

TOTAL UANG TAMBAHAN : 11 Maret 2023 Rp 3.000.000

TOTAL UANG TAMBAHAN : 18 Maret 2023 Rp 3.750.000

TOTAL UANG : Rp 37.500.000